



Keuzelijst indelingen vrijstaande woning

Bouwnummer 610, 701, 706

Project “De Nieuwe Tuinderij” te Zuidoostbeemster

FASE 6 EN 7



*Alle maatvoering in deze bijlage zijn ca. maten (exclusief tegelwerk).
Hieraan kunnen geen rechten worden ontleend.*



Opties

Begane grond

Vrijstaande woning

Optie 1 en 2 Begane Grond

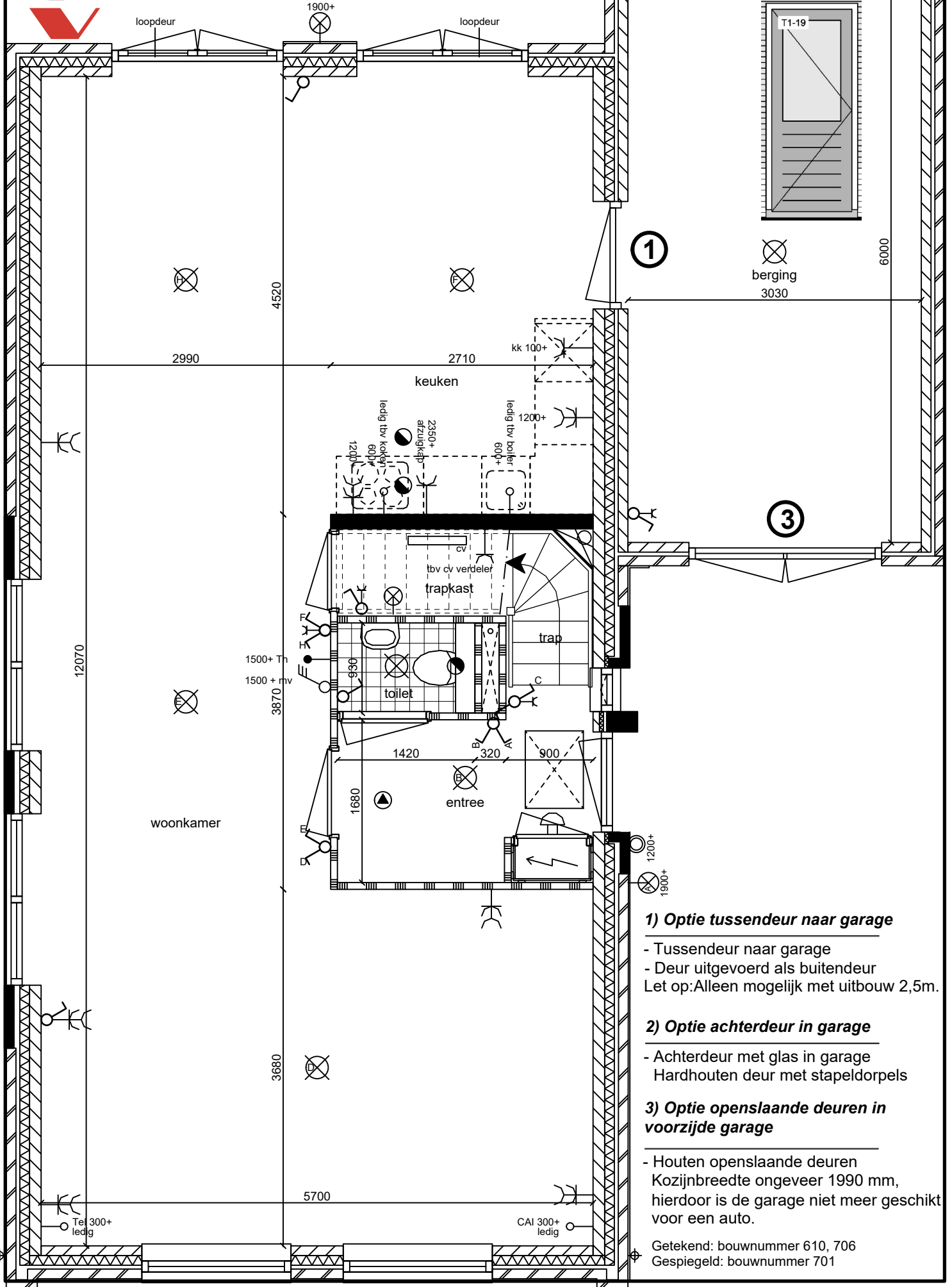

1) Optie tussendeur naar garage

- Tussendeur naar garage
 - Deur uitgevoerd als buitendeur
- Let op: Alleen mogelijk met uitbouw 2,5m.

2) Optie achterdeur in garage

- Achterdeur met glas in garage
- Hardhouten deur met stapeldorpels

3) Optie openslaande deuren in voorzijde garage

- Houten openslaande deuren
- Kozijnbreedte ongeveer 1990 mm, hierdoor is de garage niet meer geschikt voor een auto.



Opties

Badkamer

Vrijstaande woning



Standaard badkamer

Vrijstaande woning

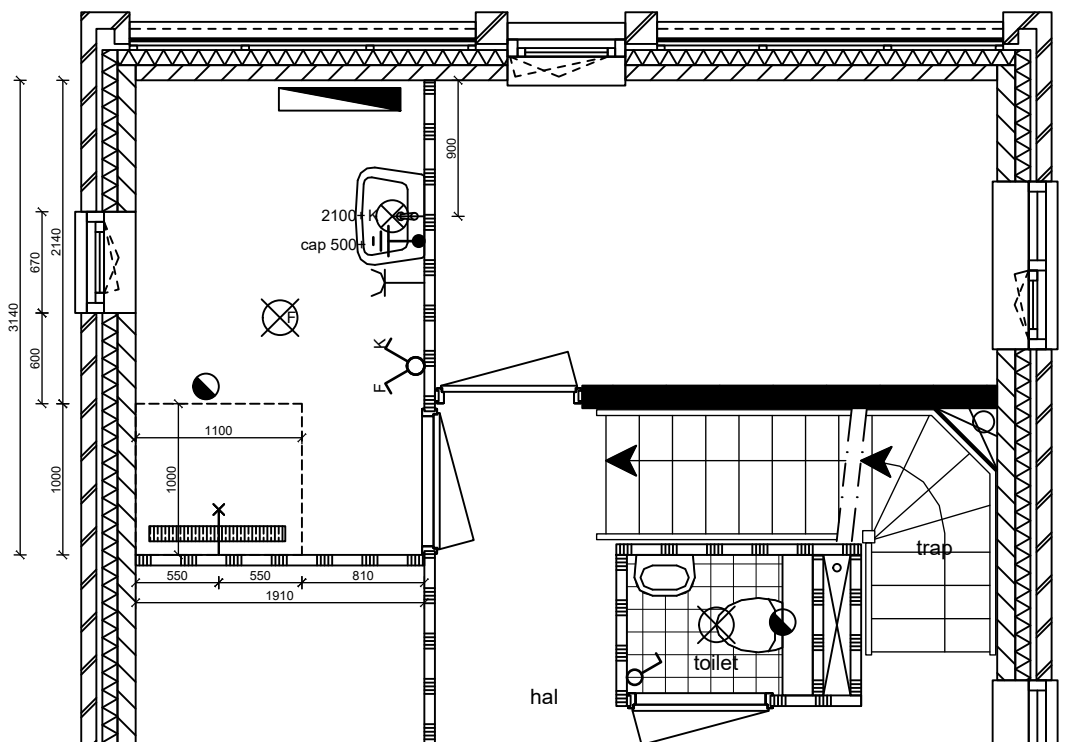

Getekend: bouwnummer 610, 706 / Gespiegeld: bouwnummer 701

Mogelijke variant

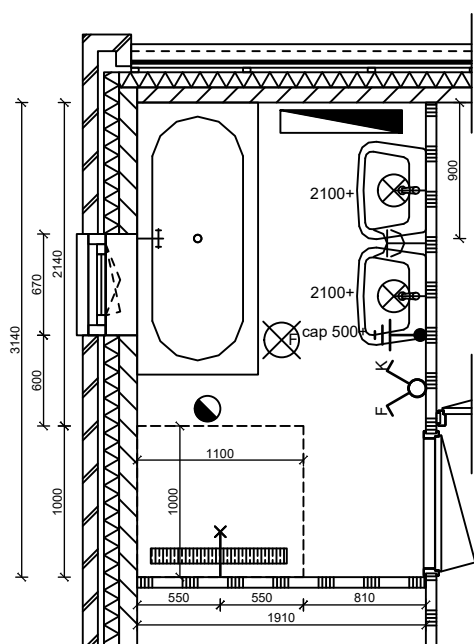

**Deze variant is een combinatie van
bovenstaande indeling en de optie(s):**

- 13.40.100 Extra wastafelcombinatie
- 13.60.200 Ligbad 1800x 800 mm



Indeling 1 badkamer

Vrijstaande woning

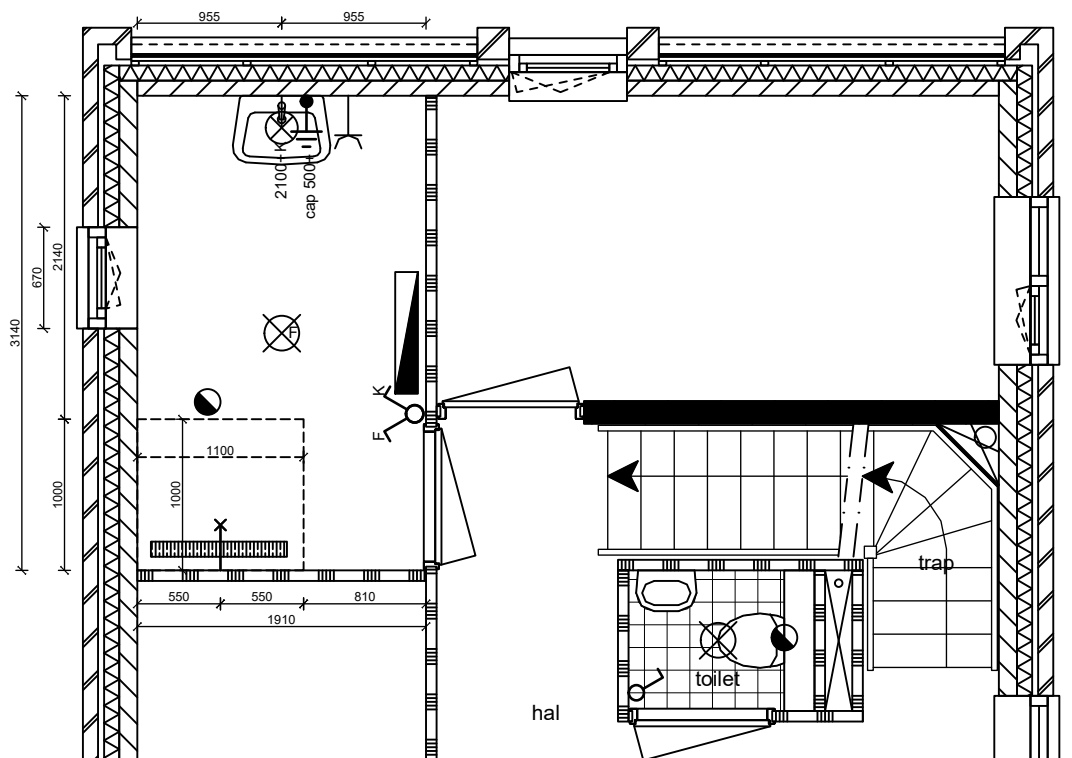

Getekend: bouwnummer 610, 706 / Gespiegeld: bouwnummer 701

Mogelijke variant

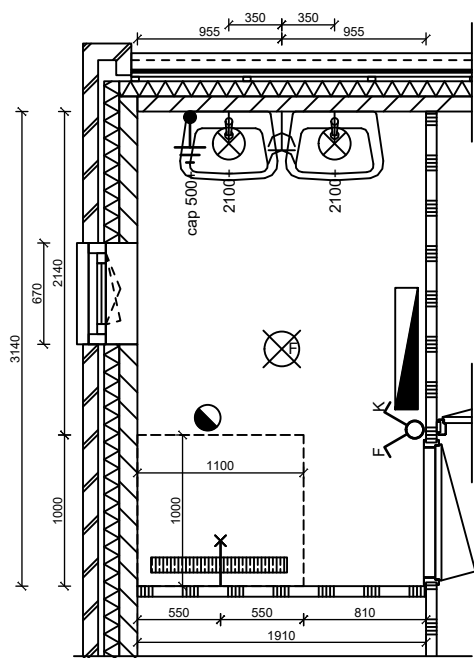

**Deze variant is een combinatie van
bovenstaande indeling en de optie(s):**

- 13.40.100 Extra wastafelcombinatie



Indeling 2 badkamer

Vrijstaande woning

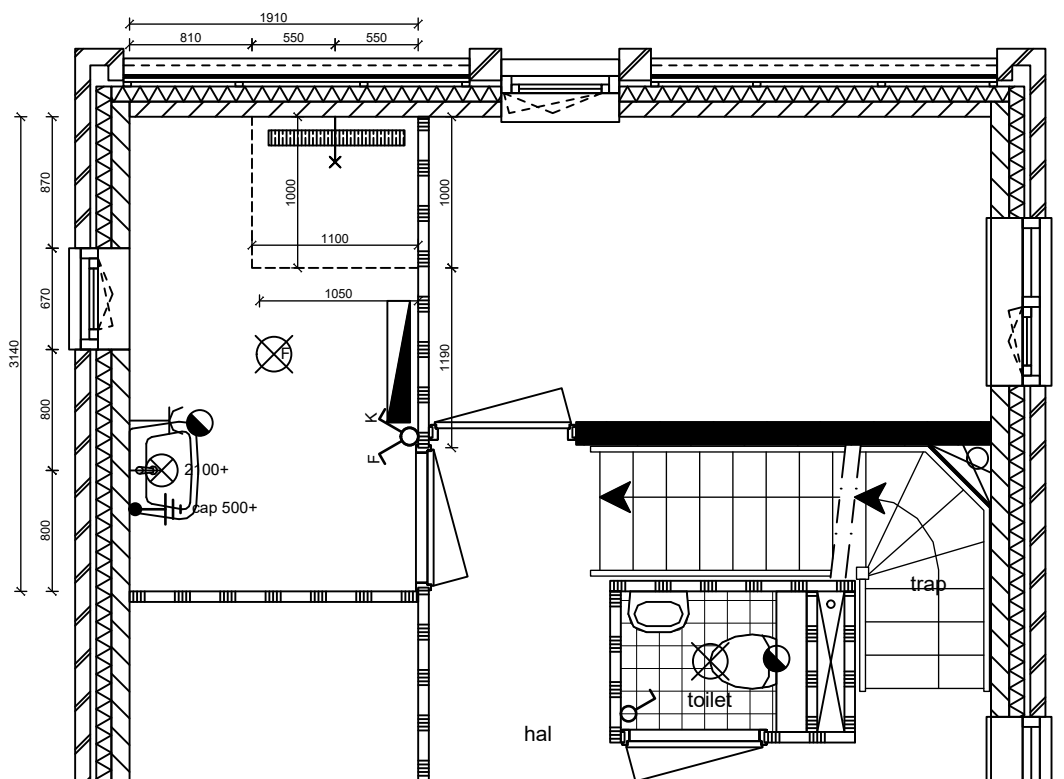

Getekend: bouwnummer 610, 706 / Gespiegeld: bouwnummer 701

Mogelijke variant

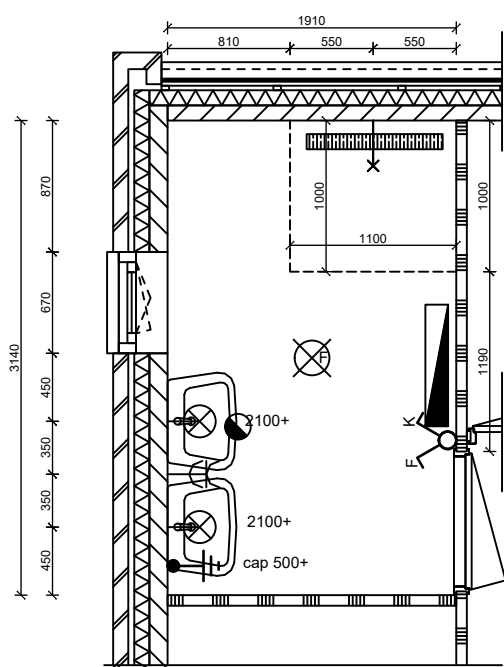

**Deze variant is een combinatie van
bovenstaande indeling en de optie(s):**

- 13.40.100 Extra wastafelcombinatie



Indeling 3 badkamer

Vrijstaande woning

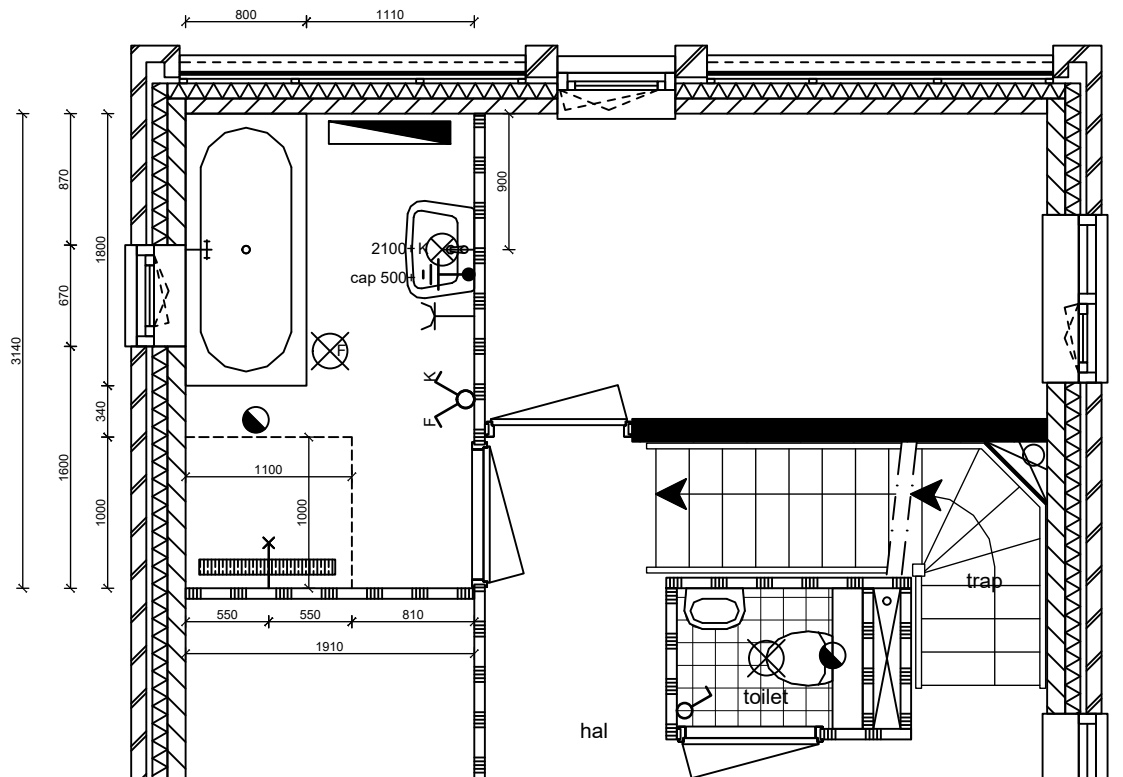

Getekend: bouwnummer 610, 706 / Gespiegeld: bouwnummer 701

Mogelijke variant

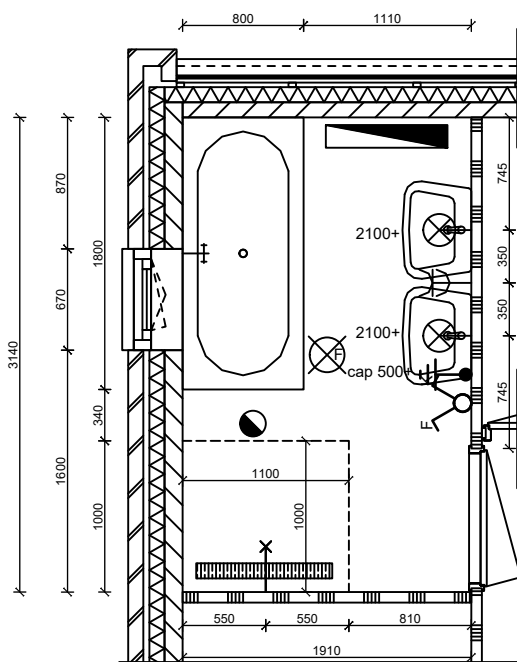

**Deze variant is een combinatie van
bovenstaande indeling en de optie(s):**

- 13.40.100 Extra wastafelcombinatie



Indeling 4 badkamer

Vrijstaande woning

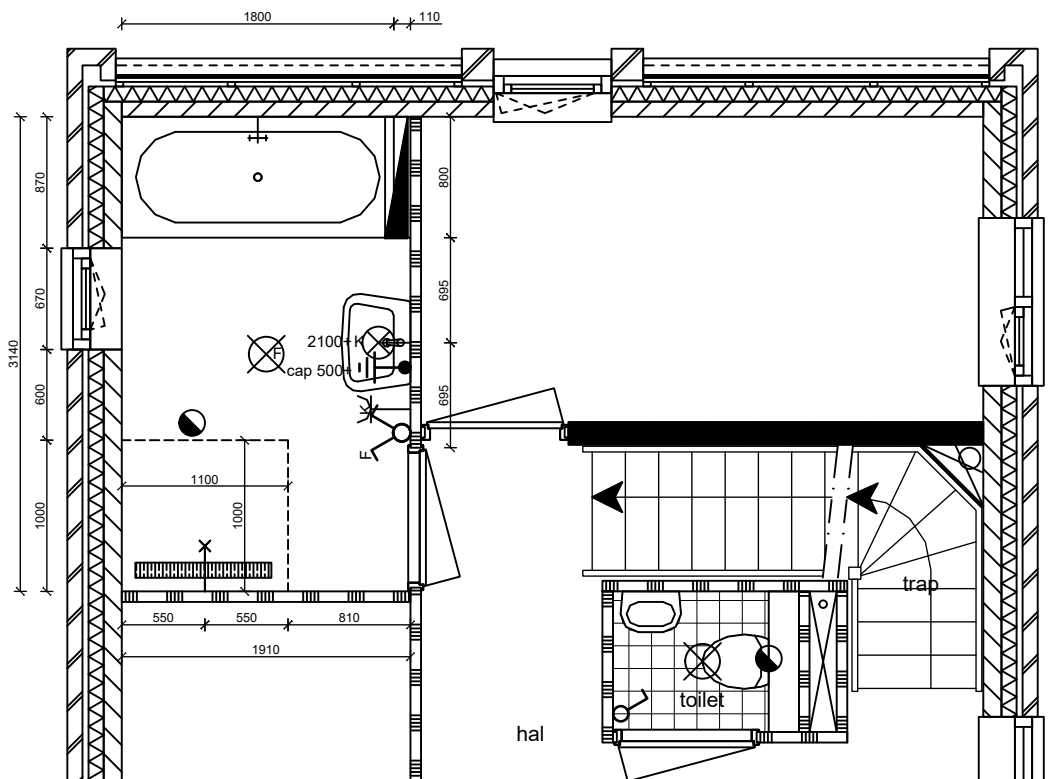

Getekend: bouwnummer 610, 706 / Gespiegeld: bouwnummer 701



Opties

1^e verdieping

Vrijstaande woning



Standaard verdieping

Vrijstaande woning

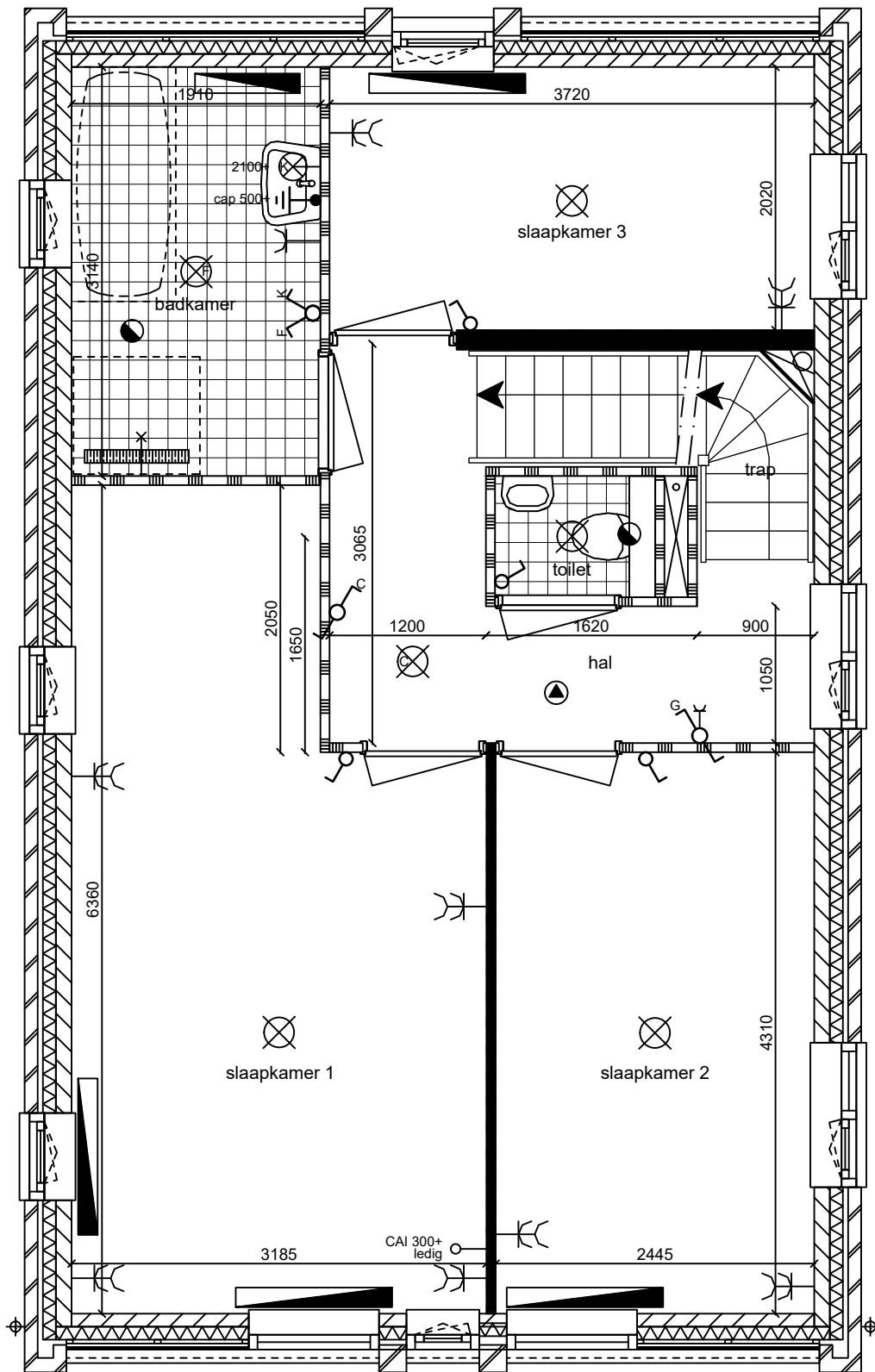

Getekend: bouwnummer 610, 706 / Gespiegeld: bouwnummer 701



Indeling 1 verdieping

Vrijstaande woning

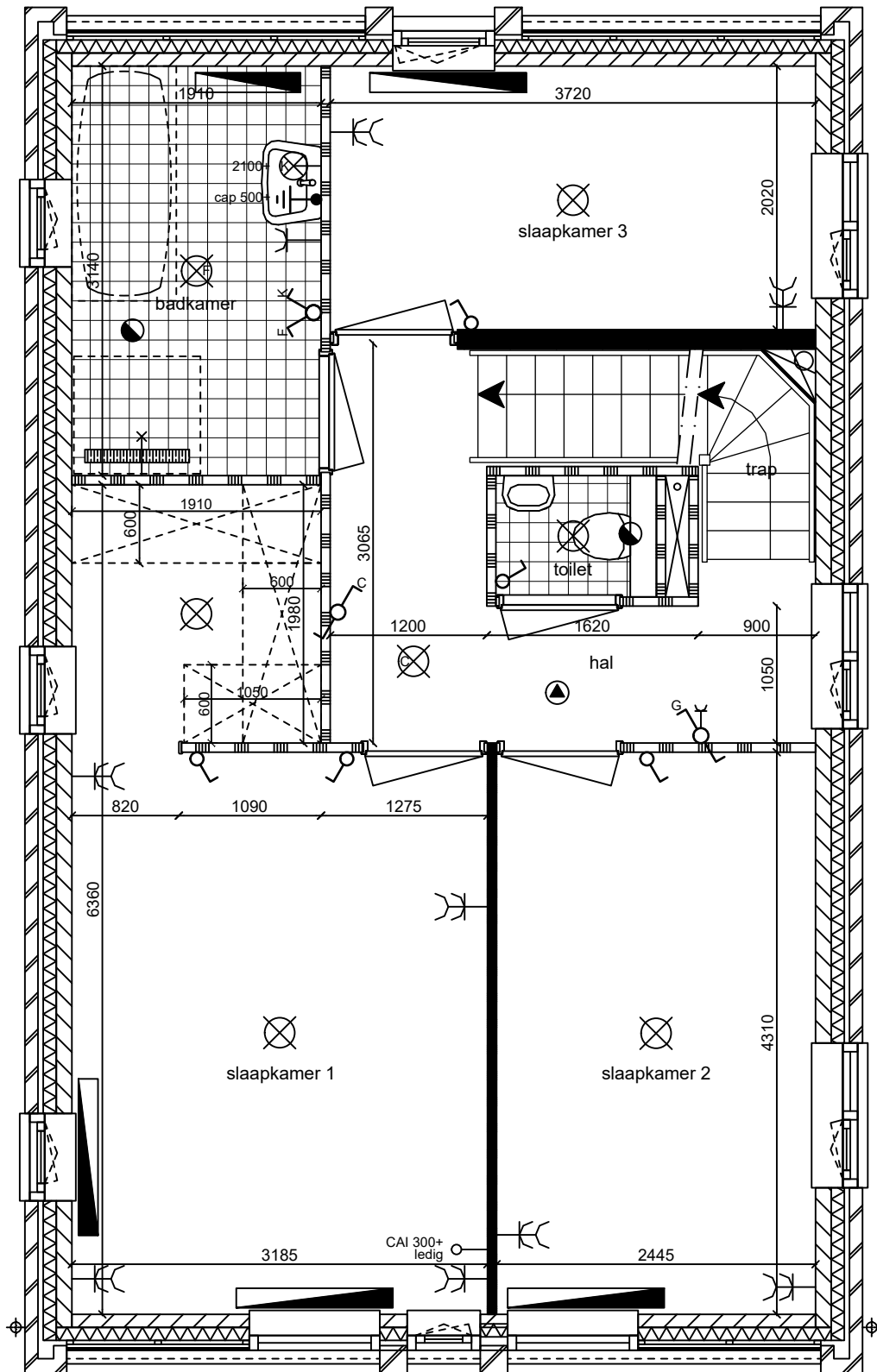

Getekend: bouwnummer 610, 706 / Gespiegeld: bouwnummer 701

Indeling 1 voorzien van:

- Slaapkamer 1 voorzien van ruimte voor een inloopkast (excl. kastinrichting)
- Extra plafondlichtpunt incl. schakelaar

